

	Modelltyp		
	M	XL	XL (MTW)
H (mm)	2051	2051	2051
B (mm)	594	1194	1194
T (mm)	612	612	612
T1 (mm)	1100	1140	1140
Türen	1	2	2
Leergewicht (kg)	310	520	530
Schrankinnen- volumen (m ³)	0,43	0,95	0,95

MTW: Mitteltrennwand

Die Tabelle zeigt nur die aktuell vorhandenen Modelltypen. LionCare GmbH 08 2025

Außenbereich

Diese Zeichnung ist unser Eigentum und darf ohne unsere Genehmigung weder kopiert noch dritten Personen zugänglich gemacht werden.	Benennung: BATTERY standard Typ 90, Sicherheitsschrank mit Flügeltür(en)		
	Zeichnungsnummer: D00073761	Blatt: 1 von 4	
Düperthal Sicherheitstechnik Frankenstrasse 3 D-63791 Karlstein	Revision: 10	Datum: 2015-09-21	

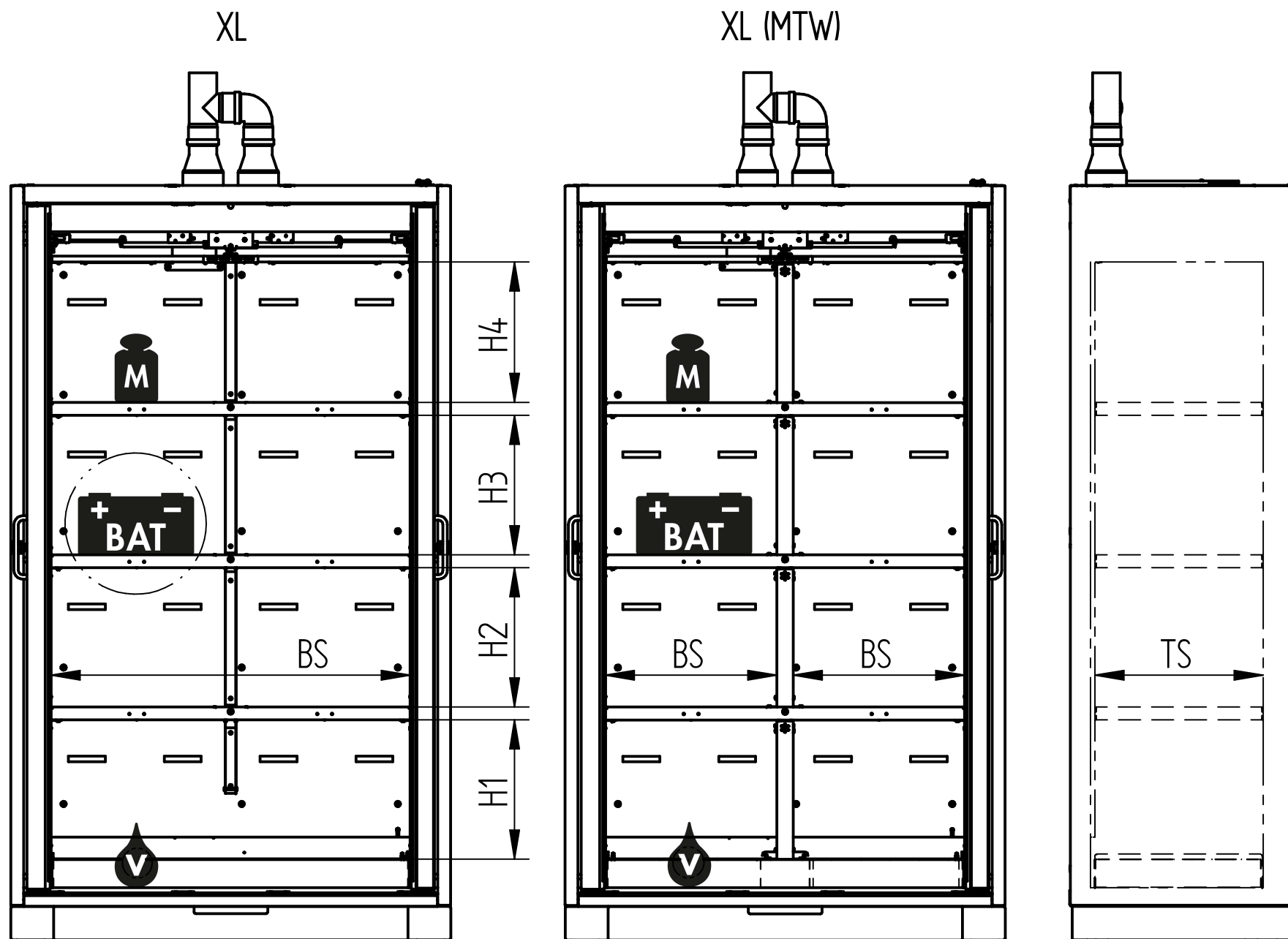

	Modelltyp		
	M	XL	XL (MTW)
BS (mm)	375	975	2x 465
TS (mm)	457	457	457
M (kg)	75	75	75
Max. Zuladung (kg)	360	360	360
V (l)	11	33	33
K (Ah)	54	54	54
Anzahl Lagerebenen	4	4	4
Anzahl Lagerbereiche	4	4	8

- BS: Breite Stellfläche
- TS: Tiefe Stellfläche
- M: Tragfähigkeit pro Lagerebene (gleichmäßig verteilt)
- V: max. Auffangvolumen
- MTW: Mitteltrennwand
- BAT: Batterie - kann aus mehreren Lithium-Ionen Zellen (K) bestehen
- K: Höchstkapazität der größten einzelnen Lithium-Ionen Zelle

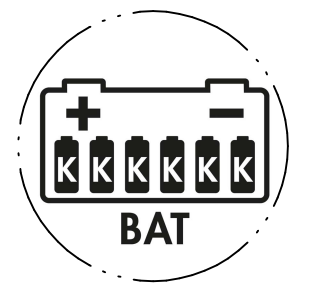

Die Tabelle zeigt nur die aktuell vorhandenen Modelltypen. LionCare GmbH 08 2025

max. Einstellhöhe (mm)			
		Modelltyp	
		S, XS	M, L, XL, XL (MTW)
Lagerebenen	H1	297	378
	H2	297	378
	H3	---	378
	H4	299	381

Innenbereich

Diese Zeichnung ist unser Eigentum und darf ohne unsere Genehmigung weder kopiert noch dritten Personen zugänglich gemacht werden.	Benennung: BATTERY standard Typ 90, Sicherheitsschrank mit Flügeltür(en)	
	Zeichnungsnummer: D00073761	Blatt: 2 von 4
Düperthal Sicherheitstechnik Frankenstrasse 3 D-63791 Karlstein	Revision: 10	Datum: 2015-09-21

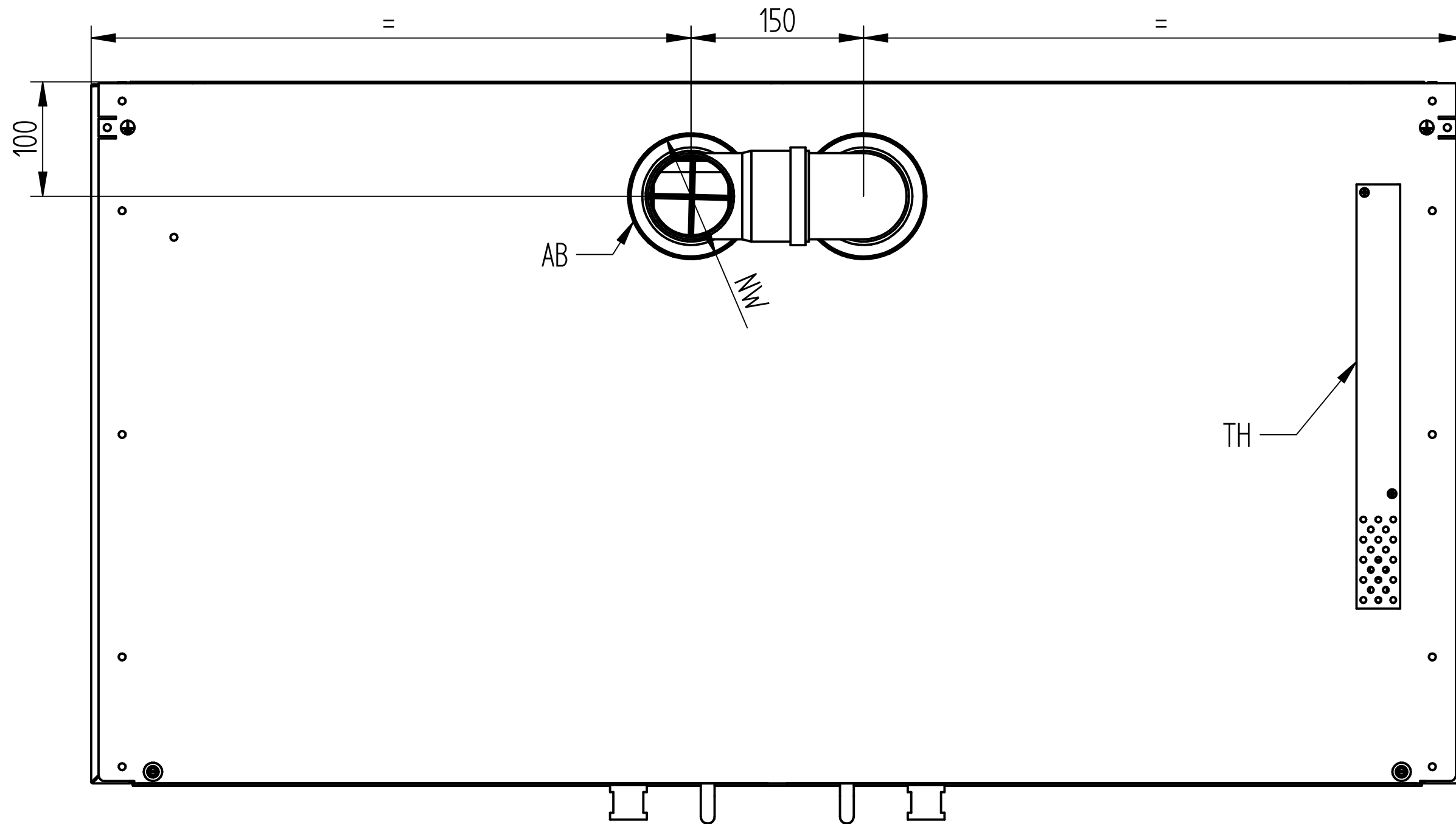

NW: 110, mit Adapter 75
 AB: Abluftanschluss
 TH: Thermoelement

Lüftungsanschluss

Diese Zeichnung ist unser Eigentum und darf ohne unsere Genehmigung weder kopiert noch dritten Personen zugänglich gemacht werden.	Benennung: BATTERY standard Typ 90, Sicherheitsschrank mit Flügel(tür/en)		
	Zeichnungsnummer: D00073761	Blatt: 3 von 4	
Düperthal Sicherheitstechnik Frankenstrasse 3 D-63791 Karlstein	Revision: 10	Datum: 2015-09-21	

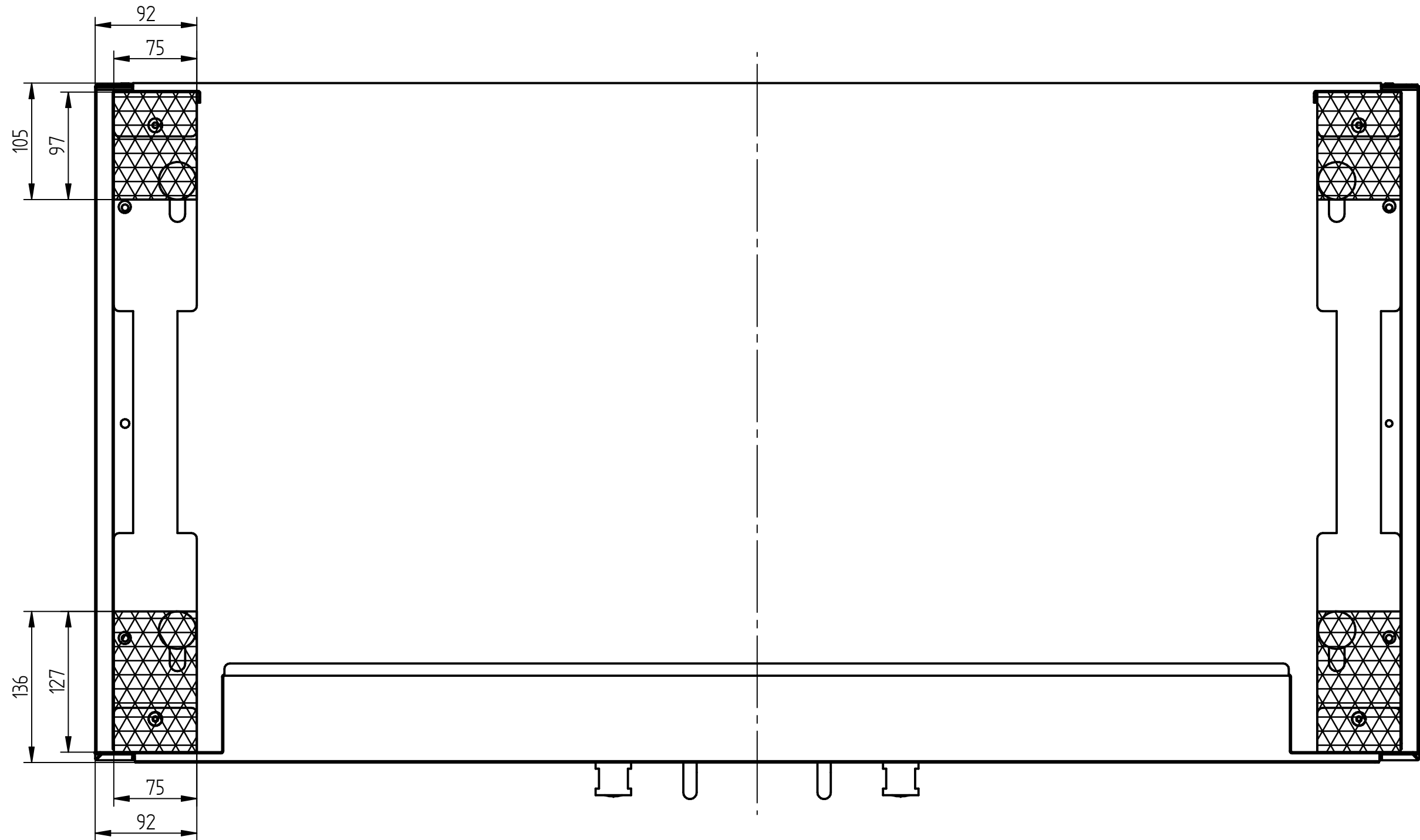

Stellbereich der Standkufen und Standfüße

Diese Zeichnung ist unser Eigentum und darf ohne unsere Genehmigung weder kopiert noch dritten Personen zugänglich gemacht werden.

Benennung: BATTERY standard
Typ 90, Sicherheitsschrank mit Flügel(tür/en)

Zeichnungsnummer: D00073761 Blatt: 4 von 4

Revision: 10 Datum: 2015-09-21



Düperthal Sicherheitstechnik
Frankenstrasse 3
D-63791 Karlstein

 **DÜPERTHAL**